

Nya säkerhetsbestämmelser 2008/2009

De nya säkerhetsbestämmelserna finns i ISAF Offshore Special Regulations 2008/2009 som Du tillsammans med en svensk översättning hittar på Svenska Havskappseglingförbundets hemsida www.shf.nu.

Väsentliga förändringar från tidigare upplaga och som kräver extra uppmärksamhet inför årets havskappseglingar gäller följande områden:

1. Storlek på öppning i stävpulpit max 360 mm (3.14.3.a).

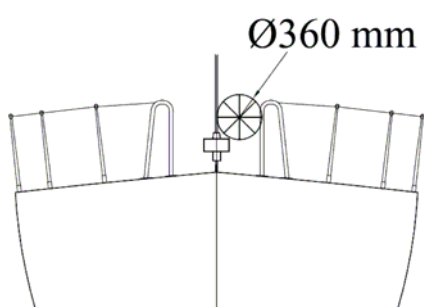

(Vid behov kan öppningen minskas genom att surra en tamp eller motsvarande tvärs öppningen)

2. Material i mantågets sträckningslina och dess maximala längd samt krav på bytesintervall (3.14.6.c).
3. Krav på en handburen marin VHF-sändare/mottagare – vattentät eller i vattentätt fodral (3.29.1.e).
4. Livflottens servicecertifikat ska ange enligt vilken specifikation den är tillverkad (4.20.5.d).
5. Krav på ficklampa och sökstrålkastare med hög effekt (rekommenderad >55 W) med reserv-batterier och glödlampor (4.23.2),
6. Flytvästar ska ha minst 150 N flytkraft och vara försedda med gren- eller lårband samt nödljuslampa/belysning enligt särskild kravspecifikation (5.01.2).

Inför EGR 2008 rekommenderas att Du går igenom båtens hela säkerhetsutrustning och vid behov kompletterar den så du slipper kostsamma anskaffningsprojekt i sista stund.

Thomas Lindstedt
Säkerhetsbesiktningschef Eurocard Gotland Runt
Mob 070-970 20 70